

# Laxström-jääsahan teroitus

Jääsaha teroitetaan tarvittaessa litteällä viilalla hampaan sisäpinnasta. Hampaan ulkopintaa ei saa viilata, koska tällöin syöttökulma muuttuu ja saha ei ota jäähän entiseen malliin. Suojelkaa sahaa kolhuilta, sillä yhdenkin hampaan taipuminen väärään asentoon aiheuttaa huomattavaa leikkuutehon vähenemistä.

## Skötsell av Laxström-Issåg

Laxström-Issågen skärps bäst med en flat sågfil (Se bilden) från tandens innersida.  
OBS! Fila inte tandens yttre sida, skärvinkeln förändras därvid och sågen tar skada.  
Skydda sågens tänder för slag och stötar så tjänar den Er effektivt och länge. Redan en enda tands böjning i fel vinkel förorsakar en kännbart sämre skärhastighet.

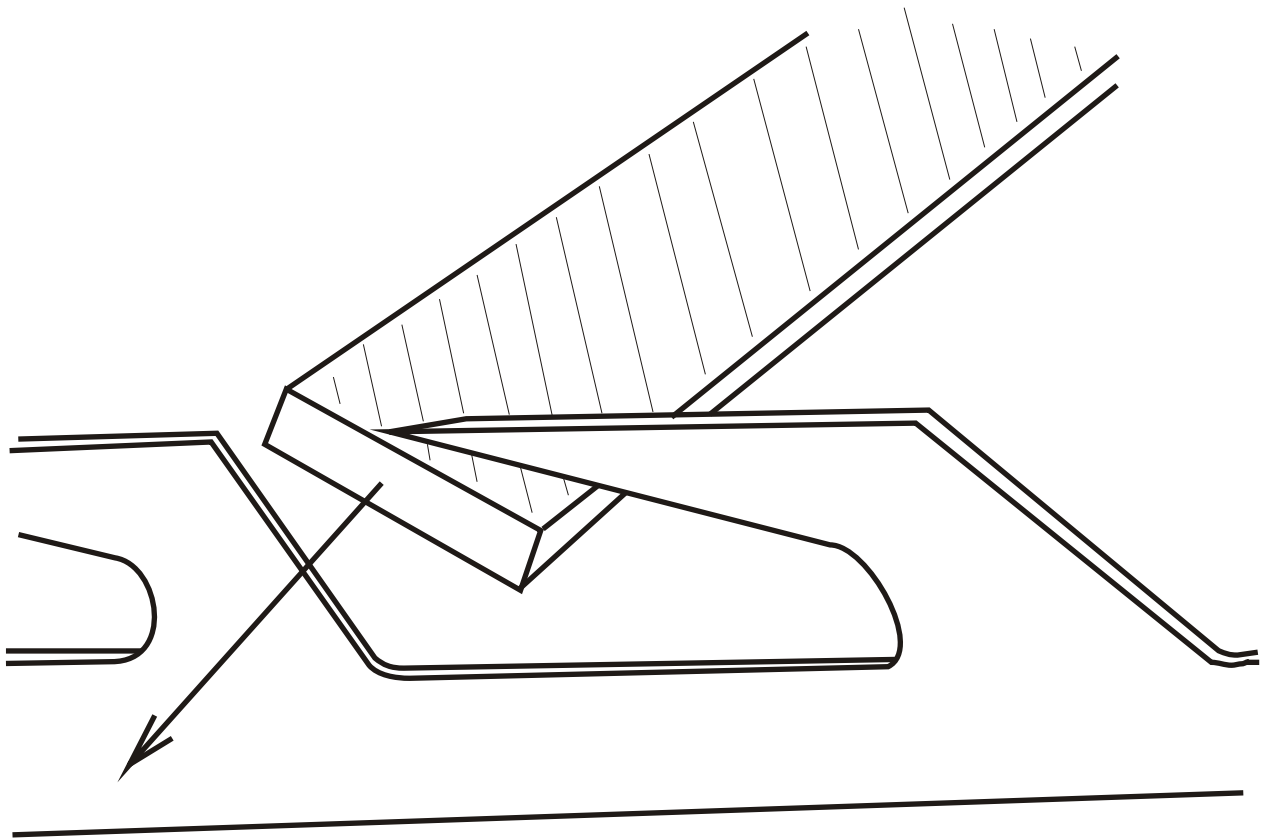

**Kivikangas** 

**Kivikangas Oy, Pietarsaari - Finland**  
☎ **06-781 2900** [www.kivikangas.fi](http://www.kivikangas.fi)